

NA LS-W (2本つぎ型) ポール

品名	品番	色調
LS-W-7	60446	めっき (Z)
LS-W-8	60456	めっき (Z)
LS-W-9	受注生産品	めっき (Z)
LS-W-10	受注生産品	めっき (Z)

めっき

2本つぎ

多目的用途柱 (CATV用)

NA (2本つぎ型) ポール

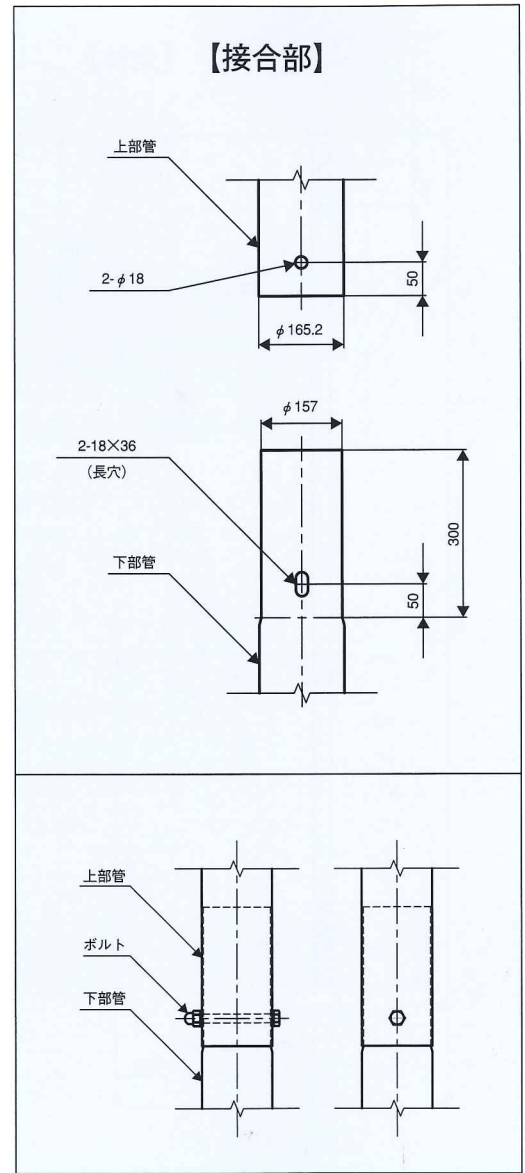
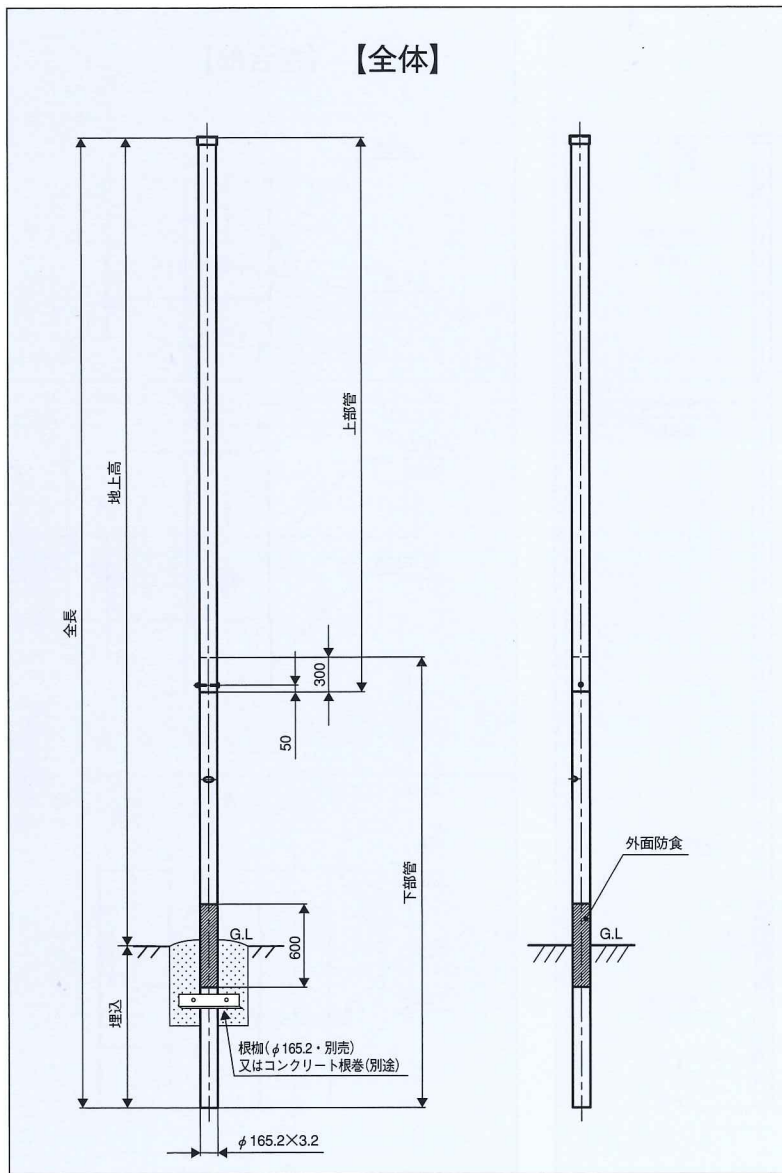

品名	品番	全長 (m)	設計荷重 N (kgf)	重さ (kg)	上部管寸法			下部管寸法		
					長さ (mm)	板厚 (mm)	重量 (kg)	長さ (mm)	板厚 (mm)	重量 (kg)
LS-W-7	60446	7.0	2646 (270)	90.0	4,000	3.2	54	3,300	3.2	45
LS-W-8	60456	8.0	2254 (230)	112.0	4,000	3.2	54	4,300	3.2	58
※ LS-W-9	受注生産品	9.0	2058 (210)	126.0	4,000	3.2	54	5,300	3.2	72
※ LS-W-10	受注生産品	10.0	1862 (190)	140.0	5,000	3.2	68	5,300	3.2	72